

Asiakasohje – Työvaateportaali

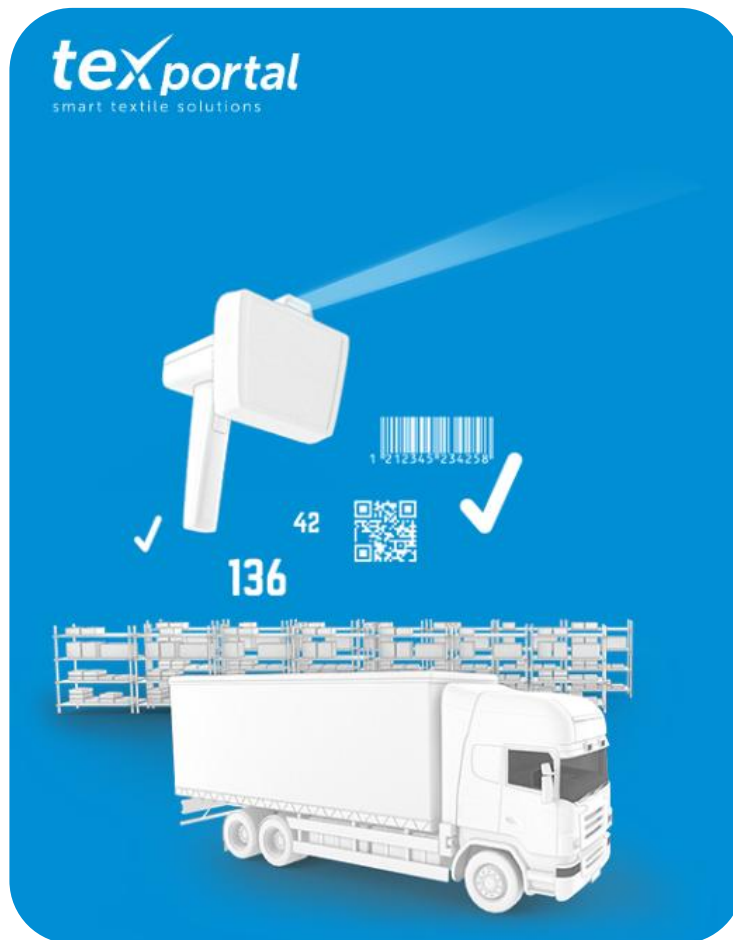



Sisällysluettelo

1	Yleistä tietoa.....	3
2	Kuinka tehdä työvaatetilauksia sekä vähennyksiä	5
2.1	Työvaatteiden tilaaminen	5
2.2	Äitiyshousujen tai mittatilausvaatteiden tilaaminen	7
2.3	Työvaatteiden vähentäminen	7
2.3.1	Työvaatteiden vähentäminen käyttämällä signaalia.....	7
2.3.2	Työvaatteiden vähentäminen käyttämällä palautuspussia.....	8
3	Työvaatteen korjaus tai muu toimenpide	10
4	Muutoksien lähettäminen pesulalle	12
5	Käyttäjän työvaatetietojen tarkastelu	13
6	Analyysit.....	14

Yleistä tietoa

Kirjautuaksesi pesulajärjestelmään syötä kirjauskenttään pesulalta saamasi portaalinumero, käyttäjätunnus ja salasana.

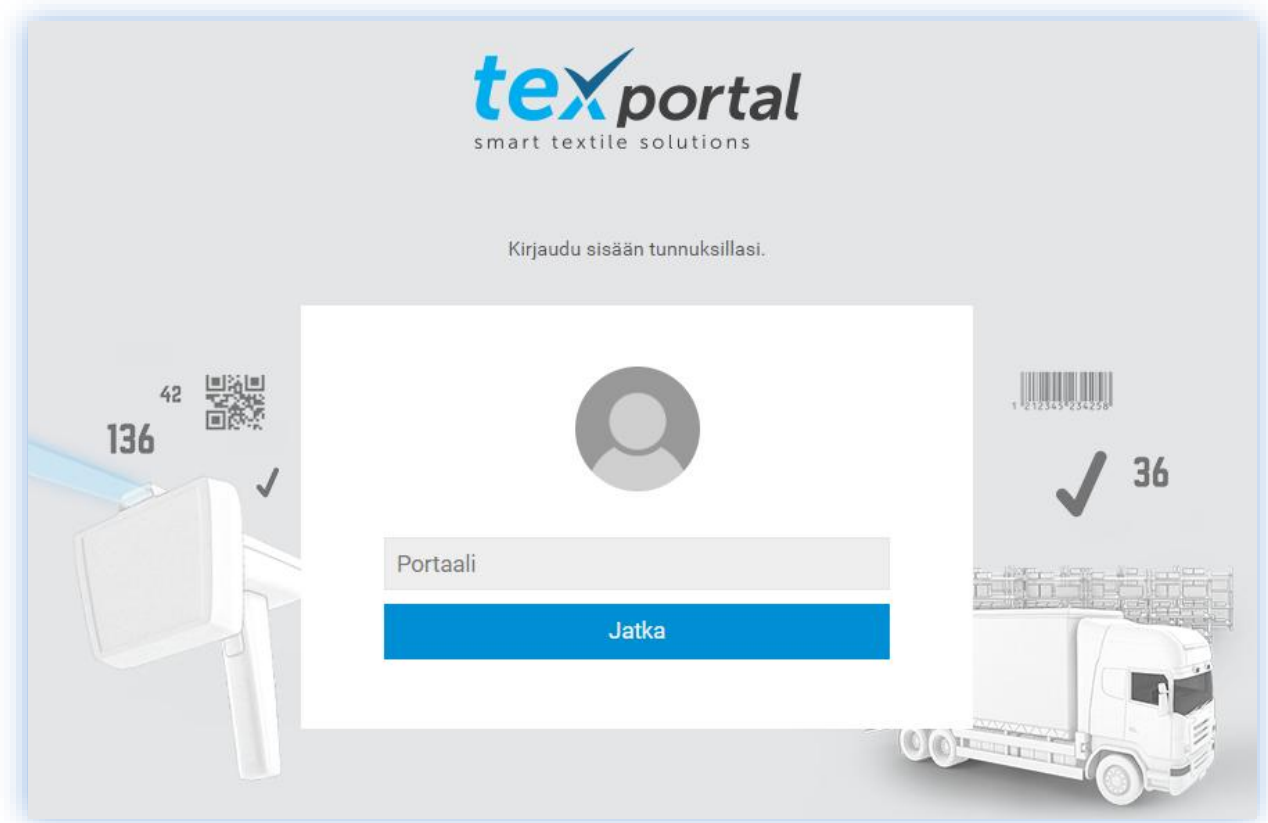

Työvaatetilauksia ja –palautuksia, sekä muita muutoksia pääset tekemään kohdassa [Työvaatteet](#)

Raportteja pystyt ajamaan kohdasta *Analyysit (=Raportit)*

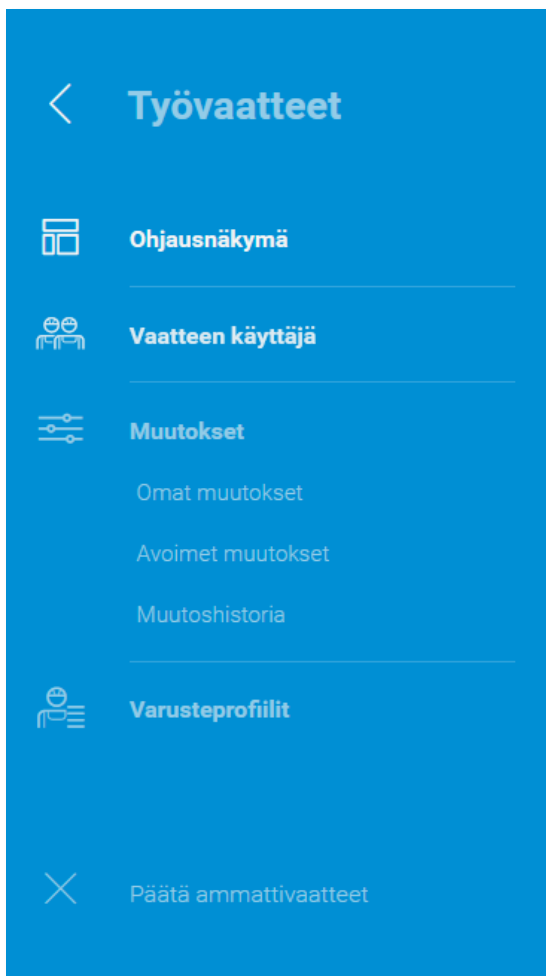
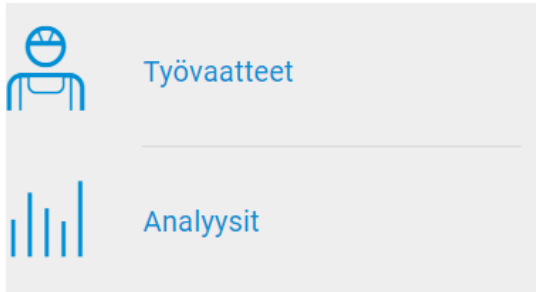

Kohdassa **Työvaatteet** → **Ohjausnäkyvä** näet yleiskatsauksen käyttäjämääristä ja viimeksi muokatuista käyttäjistä.

Kohdassa **Vaatteen käyttäjä** pääset lisäämään ja poistamaan vaatteita, sekä asettamaan signaaleja.

Kohdassa **Muutokset** pystyt selaamaan tietoa tehdyistä muutoksista ja avoimista muutoksista.

Omat muutokset: Vaatepyyntöjä ei ole vielä lähetetty pesulaan, pyynnöt ovat ns. 'ostoskorissa'.

Avoimet muutokset ovat asiakkaan luomia muutoksia, joita pesula ei ole vielä käsitellyt.

Muutoshistoria: Pesula on hyväksynyt muutospyynnön ja ottanut sen käsittelyyn.

Kuinka tehdä työvaatetilauksia sekä vähennyksiä

Työvaatteiden tilaaminen

Mennessäsi kohtaan [Vaateen käyttäjä](#), näet listauksen kaikista yrityksesi käyttäjistä.

Yleiskatsaus

Asiakas: 10700 Marc Johnson Ltd Machine factory | Osasto: Kaikki osastot | Etsi: [Lisää käyttäjä](#)

Asiakas	Osasto	Kustan...	Nro	Puhut...	Titteli	Sukunimi	Etunimi	Henkilöstönu...	Ammatti	Saldoprofiili	Kaappi	Aloituspä...	Eropäivä	Tila
10700	10700-...	10202	3	Mr		Hopeman	Freddi		Mechanic	-	01-9 / 02-...	28.07.1998	-	aktiivinen
10700	10700-...	10201	6	Mr		McElhone	Logan		Metalworker	-	01-2 / 03-...	28.07.1998	-	aktiivinen
10700	10700-...	10201	14	Mr		Patton	Jonah		Metalworker	-	02-13	11.05.2000	-	aktiivinen

Tehdäksesi tilauksia olemassa olevalle käyttäjälle, valitse ensin listauksesta ko. käyttäjä klikkaamalla sitä. Käyttäjä voi olla myös niin kutsuttu 'Yhteiskäyttö' -käyttäjä, mikäli vaatteet eivät ole henkilö- vaan yksikkökohtaisia.

Päiset lisäämään työvaatteita käyttäjälle kohdasta [muokkaa](#).

Yleiskatsaus

Asiakas: 10700 Marc Johnson Ltd Machine f... | Osasto: Kaikki osastot | Etsi: [Lisää käyttäjä](#)

Asia...	Osasto	Kust...	Nro	Puh...	Titteli	Sukunimi	Etunimi	Henkilöstö...	Ammatti	Saldoprofiili	Kaappi	Aloitus...	Eropäivä	Tila
10700	1070...	10202	3	Mr		Hopeman	Freddi		Mechanic	-	01-9 / ...	28.07.1...	-	aktiivin...
10700	1070...	10201	6	Mr		McElhone	Logan		Metalworker	-	01-2 / ...	28.07.1...	-	aktiivin...
10700	1070...	10201	14	Mr		Patton	Jonah		Metalworker	-	02-13	11.05.2...	-	aktiivin...
10700	1070...	10201	23	Mr		Green	Morice		Cook's mate	Coats and tr...	02-19	-	-	inaktiiv...
10700	1070...	10212	24	Mr		Madden	Charli		Warehouse clerk	Jackets and...	01-8	-	-	inaktiiv...
10700	1070...	10211	7	Mr		Black	Ethan		Mechanic	-	01-6	29.08.2...	-	aktiivin...
10700	1070...	10201	11	Mr		Lee	Brad		Assembly oper...	-	03-30	01.07.1...	-	aktiivin...
10700	1070...	10202	17	Mr		Oldburger	Charli		Mechanic	-	02-14	27.06.1...	-	aktiivin...
10700	1070...	10201	18	Mr		Spacey	George		Assembly oper...	-	02-17	31.07.1...	-	aktiivin...
10700	1070...	10201	20	Mr		Angry	Jacob		Repair shop ma...	-	01-3	22.01.2...	-	aktiivin...
10700	1070...	10202	1	Mr		Evans	Morice		Executive produ...	-	03-21	28.07.1...	-	aktiivin...
10700	1070...	10202	4	Mr		Driver	Marcus		Painter	-	01-1	28.07.1...	-	aktiivin...

McElhone Logan

[muokkaa](#)

YLEISESTI

Ammatti: Metalworker
Asiakas: 10700 Marc Johnson Ltd Machine factory
Osasto: 10700-01 Production

VARUSTE

5 x Men's coat blue (Koko: 50)
1 x Men's coat blue (Koko: 50)
4 x Waist jacket blue (Koko: 48)
4 x Trousers blue (Koko: 48)

[Lataa käyttäjän kantatiedot](#)

Nyt olet sivulla [Käyttäjän käsittely](#) ja voit aloittaa uusien työvaatteiden tilaamisen.

Lisää käyttäjälle **olemassa olevia** vaatteita kohdasta [muokkaa](#) ja **nosta** määrää klikkaamalla nuolesta.

Mikäli henkilö tarvitsee **uutta tuotetta / väriä / kokoa / olemassa olevaa vaatetta pidennyksellä tai lyhennyksellä**, valitse **+ Lisää tuote**.

Muista painaa [Vahvistusta](#) ennen kuin tallennat muutokset.

Tallenna muutokset kohdassa [Tallenna](#), jolloin pyyntö menee [Omiin muutoksiin](#) (kts. sivu 12).

Henkilötiedot

Puhuttelu Sukunimi Etunimi Titteli

Ammatti Henkilöstönumero Kaappi Aloituspäivä * Ero päivä

Info

Tila

Käyttäjän nykyinen tila: **aktiivinen** [Muuta tila](#)

Varuste

Saldoprofiili

Tuote	Tunniste	Väri	Koko	Muutos	Määrä	
210000	Men's coat	blue	50	-	5	muokkaa
210000	Men's coat	blue	50	Arm length shortened to 72 cm	1	muokkaa
250000	Waist jacket	blue	48	-	4	muokkaa
260000	Trousers	blue	48	-	4	muokkaa

[+ Lisää tuote](#) [Laajennettu näkymä](#) [Osat ja signaalit](#)

[Tallenna](#) [Keskeytä](#) [Palauta](#) [Lataa käyttäjän kantatiedot](#)

Tuotteen käsittely

Tuote Väri Koko Muutos

Määrän muutos: +/- Uusi kokonaismäärä

[Vahvista](#) [Keskeytä](#) [Poista tuote](#)

Äitiyshousujen tai mittatilausvaatteiden tilaaminen

Äitiyshousujen tai mittatilausvaatteiden tilaaminen ei valitettavasti ole mahdollista portaalin kautta. Mikäli haluat tilata kyseisiä tuotteita, laitathan sähköpostia osoitteeseen merkkaamo@cliini.fi

Työvaatteiden vähentäminen

Työvaatteiden vähentäminen käyttämällä signaalia

Tehdäksesi vähennyksiä olemassa olevalle käyttäjälle, valitse ensin listauksesta ko. käyttäjä klikkaamalla sitä.

Saat sivun oikeaan reunaan käyttäjäpalkin jonka jälkeen paina *muokkaa*

Tämän jälkeen valitse oikeasta alareunasta kohta *Osat ja signaalit*

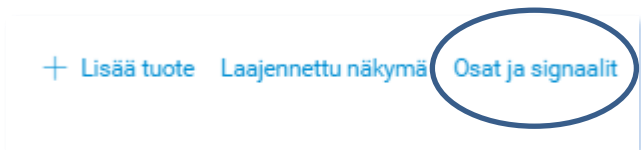

Sivun yläreunassa on portaaliin asetetut käytettävissä olevat signaalit.

Valitse signaali *Pois kierrosta*, jonka jälkeen merkitse se haluamallasi tuotteille tuotelistalla. Löydät oikean tuotteen käyttämällä työvaatteessa olevaa *ID-numeroa*, joka löytyy työpaidoista niskasta tai helmasta ja housuista vyötärön kohdalta.

Mikäli teillä on käytössä Yhteiskäyttö-käyttäjä, voi oikean ID-numeron löytäminen olla hankalaa suuresta vaatemäärästä johtuen.

Helpottaaksesi oikean ID-numeron löytämistä suosittelemme käyttämään **Ctrl + F** komentoa, jolla voit hakea oikeaa ID-numeroa. Suosittelemme käyttämään haussa ID-numeron **6 viimeistä merkkiä**, koska nämä riittävät yksilöimään ID-numeron.

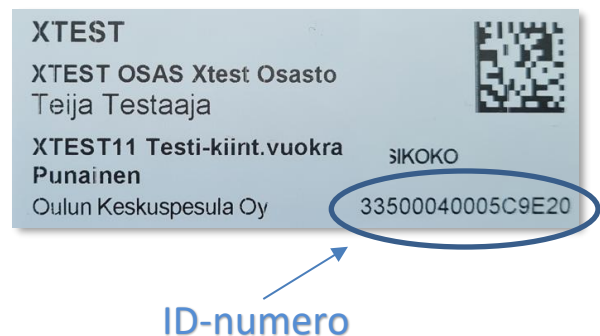

10.2.2026

Osat ja signaalit

Käyttäjä Testaja, Teija (Numero: 6)
XTEST1 | XTEST OSAS

Lisää signaali Päivämäärästä 20.09.2022 Teksti

Ctrl + F 1/1

ID-numeron 6 viimeistä merkkiä

<input type="checkbox"/>	Tuote	Tunniste	Väri	Koko	Muutos	ID	Ensikäyttö...	Käyttäjän e...	Pesulan vii...	Pesulan vii...	Viimeinen tuloskan...	Viimeinen lähtöska...	Pesumäärä	Korjausmä...	Jäännösarvo	Juokseva nu...
<input type="checkbox"/>	XTEST11	Testi-kiint.v...	Valkoinen	YKSIKOKO		2831B38300EE89C9	16.11.2021	16.11.2021	16.11.2021	16.11.2021	16.11.2021 10:26:00	16.11.2021 11:08:00	1	0	0.00	3
<input type="checkbox"/>	XTEST11	Testi-kiint.v...	Sininen	YKSIKOKO		2831B383E084E858	16.11.2021	16.11.2021	16.11.2021	16.11.2021	16.11.2021 10:29:00	16.11.2021 11:08:00	1	0	0.00	10
<input type="checkbox"/>	XTEST11	Testi-kiint.v...	Vsininen	YKSIKOKO		335000400026C810	16.11.2021	16.11.2021	16.11.2021	16.11.2021	16.11.2021 10:26:00	16.11.2021 11:08:00	1	0	0.00	5
<input type="checkbox"/>	XTEST11	Testi-kiint.v...	Valkoinen	YKSIKOKO		335000400028BECC	16.11.2021	16.11.2021	16.11.2021	16.11.2021	16.11.2021 10:25:00	16.11.2021 11:08:00	1	0	0.00	1

Tallenna muutokset painamalla **Lisää**, jolloin tieto siirtyy omiin muutoksiin.

Huom! ID-numero saattaa olla osittain piilossa, jolloin ID-numeron loppuosa ei näy. Saat ID-numeron kokonaan näkyviin laittamalla hiiren ID-sarakkeen oikeaan reunaan, jolloin kursori muuttuu kaksisuuntaiseksi nuoleksi. Kun kursori muuttuu, niin paina hiiren vasenta nappia pohjassa, ja vedä saraketta oikealle, jolloin ID-numeron loppuosa tulee kokonaan näkyviin.

<input type="checkbox"/>	Tuote	Tunniste	Väri	Koko	Muutos	ID	↔	Ensikäyttö...
<input type="checkbox"/>	XTEST11	Testi-kiint.v...	Valkoinen	YKSIKOKO		2831B38300EE...		16.11.2021
<input type="checkbox"/>	XTEST11	Testi-kiint.v...	Sininen	YKSIKOKO		2831B383E084...		16.11.2021
<input type="checkbox"/>	XTEST11	Testi-kiint.v...	Vsininen	YKSIKOKO		335000400026...		16.11.2021

Työvaatteiden vähentäminen käyttämällä palautuspussia

Työvaatteita voi myös poistaa entiseen tapaan käyttämällä palautuspussia.

Mikäli käytät palautuspussia, kirjaa pussiin kohta **poisto**, ja kirjoita perään poiston syy. Täytä pussiin myös muut tarvittavat tiedot.

Palautuspussit ovat tilattavissa TexPortalin kautta ja ovat asiakkaalle maksuttomia.



CLIINI

PALAUTUSPUSSI

OULUN KESKUSPESULA OY

MERKKAUS

POISTO

SIIRTO, OSASTONUMEROLLE _____

KORJAUS

REKLAMAATIO, AIHE _____

MUU PALAUTUS, MIKÄ? _____

OSASTO NRO _____

NIMI _____

PUH _____



10.2.2026

Henkilön siirtäminen toiseen yksikköön

Mikäli yksikössäsi työskentelevä henkilö siirtyy työskentelemään toiseen yksikköön ja haluaa jatkaa työvaatteiden käyttämistä, voitte siirtää työvaatteet ottamalla yhteyttä siruvaateyksikköömme asiakaspalvelu@cliini.fi

Ilmoitattehan sähköpostissa siirrettävän henkilön nimen, nykyisen yksikön asiakasnumeron, asiakkuuden nimen sekä uuden yksikön asiakasnumeron ja nimen.

Työvaatteen korjaus tai muu toimenpide

Mikäli huomaat työvaatteen kaipaavan korjausta, tai siinä on esimerkiksi tahra, voit asettaa sille signaalin samaan tapaan kuin vähentäessäsi työvaatteita. Valitsemalla käyttäjäsivun alareunasta *Osat ja signaalit* pääset lisäämään signaalin (=viestin yksittäiselle vaatteelle).

+ Lisää tuote Laajennettu näkymä **Osat ja signaalit**

Osat ja signaalit

Käyttäjä McElhone, Logan (Numero: 6)
10700 | 10700-01

Lisää signaali Exchange zipper Päivämäärästä Invalid Date Teksti Exchange zipper lisää

	Tuote	Tunniste	Väri	Koko	Muutos	ID	Enskäyttö...	Käyttäjän e...	Pesulan vii...	Pesulan vii...	Pesumäärä	Korjausmä...	Jäännösarvo	Ju ^
<input checked="" type="checkbox"/>	210000	Herrock	blue	50		0000000084	01.12.2007	01.12.2007	27.11.2013	27.11.2013	19	1	3.00	4
<input type="checkbox"/>	210000	Herrock	blue	50		0000000085	01.12.2007	01.12.2007	15.11.2008	09.02.2009	8	1	3.00	5
<input type="checkbox"/>	210000	Herrock	blue	50		0000000086	01.12.2007	01.12.2007	15.11.2008	09.02.2009	9	1	3.00	6
<input type="checkbox"/>	210000	Herrock	blue	50	AK72	0000000094	14.05.2009	14.05.2009	14.05.2013	14.05.2013	1	0	3.00	7
<input type="checkbox"/>	250000	Midjejacka	blue	48		0000000087	28.07.2006	28.07.2006	30.06.2010	30.06.2010	26	2	3.00	1
<input type="checkbox"/>	250000	Midjejacka	blue	48		0000000088	28.07.2006	28.07.2006	27.11.2010	27.11.2010	21	3	3.00	2
<input type="checkbox"/>	250000	Midjejacka	blue	48		0000000089	28.07.2006	28.07.2006	15.11.2008	09.02.2009	22	0	3.00	3
<input type="checkbox"/>	260000	Midjebyxa	blue	48		0000000090	28.07.2006	28.07.2006	15.11.2008	09.02.2009	23	2	3.00	1
<input type="checkbox"/>	260000	Midjebyxa	blue	48		0000000091	28.07.2006	28.07.2006	15.11.2008	09.02.2009	22	0	3.00	2
<input type="checkbox"/>	260000	Midjebyxa	blue	48		0000000092	28.07.2006	28.07.2006	15.11.2008	09.02.2009	22	0	3.00	3

Sivun yläreunassa on portaaliin asetetut käytettävissä olevat signaalit:

Valitse oikea signaali pudotusvalikosta, jonka jälkeen merkitse se haluamallasi tuotteelle tuotelistalla.

- Kadonnut
- Kadonnut
- Korjaus: Muu
- Korjaus: Neppari/Nappi
- Korjaus: Vetoketju
- Pois kierrosta
- Pois kierrosta, huonokuntoinen
- Tahrainen

Tallenna muutokset painamalla [Lisää](#)

Lisää signaali: Päivämäärästä Teksti

Ennen poistumista käyttäjä sivulta muista tallentaa muutokset. Tallenna muutokset kohdassa [Tallenna](#), jolloin pyyntö menee [Omiin muutoksiin](#) (kts. sivu 12).

[Palauta](#) [Lataa käyttäjän kantatiedot](#)

Muutoksien lähettäminen pesulalle

Kun olet tehnyt haluamasi muutokset, mene kohtaan [Omat muutokset](#)

Painamalla [Lähetä nyt](#) lähetät muokkauspyynnön pesulalle.

Mikäli huomaat että tekemäsi muutos on tehty väärin, voit ennen lähetystä poistaa sen valitsemalla [poista](#) ja tehdä uuden muokkauksen.

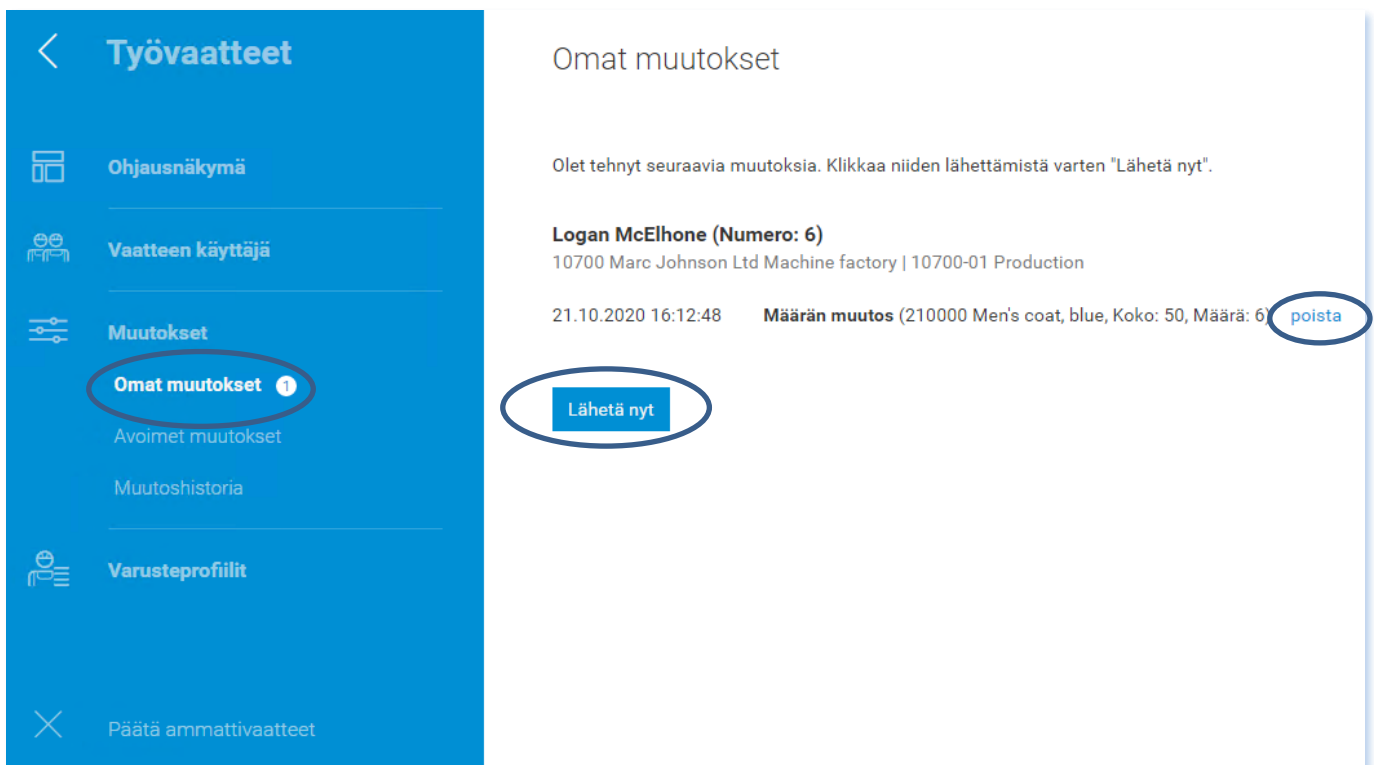

Työvaatteet

- Ohjausnäkömää
- Vaateen käyttäjä
- Muutokset
 - Omat muutokset 1**
 - Avoimet muutokset
 - Muutoshistoria
- Varusteprofiilit
- Päätä ammattivaatteet

Omat muutokset

Olet tehnyt seuraavia muutoksia. Klikkaa niiden lähettämistä varten "Lähetä nyt".

Logan McElhone (Numero: 6)
10700 Marc Johnson Ltd Machine factory | 10700-01 Production

21.10.2020 16:12:48 **Määrän muutos** (210000 Men's coat, blue, Koko: 50, Määrä: 6) [poista](#)

[Lähetä nyt](#)

Käyttäjän työvaatetietojen tarkastelu

Voit tarkastella käyttäjän työvaatetietoja menemällä kohtaan [Vaateen käyttäjä](#) ja valitsemalla tarkasteltavan käyttäjän.

Kohdasta [Lataa käyttäjän kantatiedot](#), avautuu erilliselle välilehdelle käyttäjän kantatietoraportti PDF tiedostona. Täältä näet kantatietojen lisäksi mm. pesulaan tulo- ja asiakkaalle toimituspäivän.

Mikäli olet tilannut tuotetta, mutta et ole vielä saanut sitä, näet tilatut tuotteet kohdasta [Varaus käytettävissä](#).

Vaate on asiakkaalla, mikäli toimituspäivä on myöhäisempi kuin tulopäivä.



Testaaja, Teija

[muokkaa](#)

YLEISESTI

Ammatti: -
Asiakas: XTEST Test Customer
Osasto: XTEST OSAS Xtest Osasto

VARUSTE

- 1 x Testi-kiint.vuokra Punainen (Koko: YKSIKOKO)
- 4 x Testi-kiint.vuokra Sininen (Koko: YKSIKOKO)
- 1 x Testi-kiint.vuokra Turkoosi (Koko: YKSIKOKO)
- 3 x Testi-kiint.vuokra Valkoinen (Koko: YKSIKOKO)
- 1 x Testi-kiint.vuokra Vsininen (Koko: YKSIKOKO)

[Lataa käyttäjän kantatiedot](#)

Käyttäjän kantatiedot

Asiakas-nro	XTEST	Numero	6	Ammatti	
Asiakas	Test Customer	Puhuttelu		Aloituspäivä	16.11.2021
Osastotunnus	XTEST OSAS	Titteli		Eropäivä	
Osasto	Xtest Osasto	Sukunimi	Testaaja	Kaappi	
kustannuspaikka		Etinimi	Teija	Tila	aktiivinen
		Henkilöstönumero			

Varuste

Tuote	Tunniste	Väri	Koko	Muutos	Määrä	Varusteet käytettävissä	Varaus käytettävissä	Käytöstä poisto käytettävissä	Ilman laskua käytettävissä
XTEST11	Testi-kiint.vuokra	Punainen	YKSIKOKO		1	1	0	0	0
XTEST11	Testi-kiint.vuokra	Sininen	YKSIKOKO		4	4	0	0	0
XTEST11	Testi-kiint.vuokra	Turkoosi	YKSIKOKO		1	1	0	0	0
XTEST11	Testi-kiint.vuokra	Valkoinen	YKSIKOKO		3	3	0	0	0
XTEST11	Testi-kiint.vuokra	Vsininen	YKSIKOKO		1	1	0	0	0

Analyysit

Täältä löydät erilaisia työvaateraportteja. Raportit vastaavat nimeänsä. Raportin käytettävissä olevat suodattimet on lueteltu jokaisen raportin kohdalla.

- Avataksesi raportin, paina *Laadi analyysi*
- Sulkeaksesi raportin, paina X oikealta ylhäältä.

Käyttäjä ×

Suodatin

Asiakasnumero päättyen

Osasto päättyen

Käyttäjä päättyen

Sukunimi

[Laadi analyysi](#)

Saat kaikki raportit sekä CSV-tiedostona että Excel-muotoisena.

[Lataa CSV-tiedostona](#)

[Lataa Excel-tiedostona](#)

Käyttäjä

- Saat listauksen yksikkösi kaikista työvaatekäyttäjistä
- Näet mm. käyttäjän lokeronumeron (mikäli Teillä on lokerointi käytössä)
- Näet mm. milloin henkilölle on toimitettu työvaatteita ensimmäisen kerran

Asiakassaldo

- Saat yhteenvedon tuotteittain / käyttäjittäin / koottain
- Saldon kaikista yksikkösi vaatteista, saat ajamalla raportin Exceliin ja siellä yhteen laskemalla.

Tekstiilien kierto

- Tällä raportilla saat yksikkösi kaikki vaatteet listattuna yksittäin sirutasolla, kun et laita mitään suodattimia = **Vaatekantareportti**
 - (Huom! Laita kuitenkin *Ilman liikettä*-kenttään päivämäärä tulevaisuudesta esim. seuraavalle viikolle, jotta raportti osaa ottaa kaikki vaatteet mukaan).
- Mikäli haluat tarkastella vaatteita, jotka eivät ole käyneet pesussa esim. ½vuoteen, laita *Ilman liikettä*- kenttään päivämäärä puoli vuotta taaksepäin.

- Kun olet valmis, klikkaa *Päätä ammattivaatteet* ja *Kirjaudu ulos*.

